

**SQ PRO**  
FLIGHT CONVEYOR DISHWASHERS





**ALTA PRODUTTIVITÀ  
E PRESTAZIONI ELEVATE**

Le lavastoviglie a nastro SILVER sono la soluzione ideale per i carichi di lavoro più intensi come grandi mense, scuole, ospedali, hotel, grandi navi, servizi di catering ed aeroporti. La nostra nuova linea SQ offre molteplici versioni sempre combinabili con i modelli di lava vassoio, di macchine a cesto trainato e con differenti accessori per proporre soluzioni sempre più personalizzate e adeguate alle diverse esigenze del cliente. I modelli selezionabili e completamente personalizzabili sono sette, con specifiche che fanno parte del marchio SILVER da sempre, quali la larghezza utile del nastro di 710 mm, l'altezza utile di 450mm ed il rispetto della norma DIN 10510 con ingombri nettamente inferiori rispetto alla media di mercato, a parità di capacità produttiva.

**HIGH PRODUCTIVITY  
AND OUTSTANDING RESULTS**

SILVER flight-conveyor dishwashers are the ideal solution to deal with heavy workloads, as in the case of large canteens for schools, hospitals, hotels, cruise ships, catering services and airports. Our new SQ line features a wide range of models, that may be also combined with tray and rack conveyor dishwashers or with different accessories in order to develop an increasing number of customized solutions to meet the requests of our clients. Possibility to select from seven entirely customizable models, which however maintain some of the distinctive features of the SILVER brand, such as the usable belt width of 710mm, usable height of 450mm and in particular the compliance with DIN 10510 norms while preserving limited dimensions, lower than the market average at an equal production capacity.

**HAUTE PRODUCTIVITE  
ET PRESTATIONS ELEVEES**

Les lave-vaisselle à convoyeur SILVER sont la solution idéale pour les charges de travail intenses telles que les grandes cantines, les écoles, les hôpitaux, les grands bateaux, la grande restauration, les services de traiteur et les aéroports. Notre nouvelle gamme SQ propose de multiples versions toujours combinables avec les modèles de lave-plateaux, les machines à avancement automatique et avec différents accessoires pour proposer des solutions toujours plus personnalisées et adéquates aux diverses exigences des clients. La gamme est composée de 7 modèles complètement modulables et personnalisables, avec des caractéristiques propres à la marque SILVER depuis toujours, dont la largeur utile du convoyeur de 710 mm, la hauteur utile de 450 mm et le respect de la norme 10510 avec un encombrement nettement inférieur à la moyenne du marché, à productivité égale.

**HOHE PRODUKTIVITÄT UND  
HERVORRAGENDE LEISTUNGEN**

SILVER Band-Geschirrspülmaschinen sind die ideale Lösung für die Bewältigung eines hohen Arbeitspensums, z. B. für Großkantinen, Schulen, Krankenhäuser, Hotels, Kreuzfahrtschiffe, Gastronomiebetriebe und Flughäfen. Unsere neue SQ-Linie bietet eine große Auswahl an verschiedenen Modellen, die auch mit Tablet- und Korbtransportspülmaschinen oder mit unterschiedlichem Zubehör kombiniert werden können. Damit kann die bestmögliche, Individuelllösung entwickelt werden, um optimal auf die Anforderungen unserer Kunden eingehen zu können. Es ist möglich, aus sieben vollständig anpassbaren Modellen zu wählen, die auch in Zukunft auf die charakteristischen Merkmale der Marke SILVER setzen, wie die nutzbare Bandbreite von 710 mm, Nutzhöhe von 450 mm und insbesondere die Einhaltung der DIN 10510-Normen bei gleichzeitiger kompakterer Bauform als der Marktdurchschnitt bei gleicher Produktionskapazität.

**PRODUCTIVIDAD ELEVADA  
Y RESULTADOS ESTUPENDOS**

Los lavavajillas de cinta SILVER son la solución ideal para las cargas de trabajo más intensas como grandes comedores, escuelas, hospitales, barcos grandes, caterings y aeropuertos. La nueva línea SQ ofrece múltiples versiones que se pueden combinar con lavabandejas y máquinas de arrastre y con distintos accesorios para ofrecer soluciones cada vez más personalizadas y adecuadas a las necesidades del cliente. Los modelos a elegir y personalizables son siete, con las características estándar de SILVER tales como la anchura del cinta de 710 mm, la altura útil de 450 mm y el cumplimiento de la norma DIN 10510 con dimensiones muy por debajo respecto a la media de los competidores con la misma capacidad productiva.

**ВЫСОКАЯ ПРОИЗВОДИТЕЛЬНОСТЬ  
И ОТЛИЧНЫЕ ПОКАЗАТЕЛИ**

Ленточные посудомоечные машины SILVER - идеальное решение для интенсивных рабочих нагрузок, таких как крупные столовые, школы, больницы, гостиницы, большие корабли, услуги общественного питания и аэропорты. Наша новая линия SQ предлагает несколько версий, которые всегда можно комбинировать с моделями для мойки подносов, конвейерных машин, а также с различными аксессуарами, чтобы всегда предлагать наиболее индивидуальные решения, соответствующие потребностям различных клиентов. Выбор возможен из семи моделей, которые могут быть полностью персонализированы всеми теми особенностями, которые являются отличительной чертой торговой марки SILVER, такими как полезная ширина ленты 710 мм, высота 450 мм и соблюдение нормативов DIN 10510 со значительно меньшими габаритами по сравнению со средними показателями на рынке при равных производственных мощностях.



**CARATTERISTICHE TECNICHE IN COMUNE**

- 1 Nuove porte in doppia parete isolate controbilanciate e provviste di sistema di sicurezza anticaduta
- 2 Risciacquo
- 3 Nuove maniglie ergonomiche
- 4 Sistema THERMO BARRIER per un maggior benessere di utilizzo
- 5 Mensola in entrata e paraspruzzi in entrata ed uscita macchina

**COMMON TECHNICAL SPECIFICATIONS**

- 1 Double-skin, insulated and counterbalanced doors, equipped with anti-fall safety device
- 2 Rinse
- 3 New ergonomic handles
- 4 THERMO BARRIER system for comfort in use
- 5 Inlet chute and splash-guard modules at both ends

**CARACTERISTIQUES TECHNIQUES COMMUNES**

- 1 Nouvelles portes en double paroi isolées et munies d'un système de sécurité antic chute
- 2 Rinçage
- 3 Nouvelles poignées ergonomiques
- 4 Système THERMO BARRIER pour un meilleur confort d'utilisation
- 5 Étagère d'entrée et SAS à l'entrée et à la sortie de la machine

**GEMEINSAME TECHNISCHE EIGENSCHAFTEN**

- 1 Doppelwandige, isolierte und ausbalancierte Türen mit Klemmsicherung
- 2 Klarspülung
- 3 Neue ergonomische Griffe
- 4 THERMO BARRIER System
- 5 Spritzschutz und Konsole am Eingang, Spritzschutz am Ausgang der Maschine

**CARACTERISTICAS TECNICAS EN COMUN**

- 1 Nueva puertas de doble pared aisladas, contrapesadas y equipadas con sistema de seguridad anticaída
- 2 Aclarado
- 3 Nuevas manijas ergonómicas
- 4 Sistema THERMO BARRIER para una mayor comodidad de uso
- 5 Módulo de entrada y módulos anti salpicadura en entrada y salida

**ОБЩИЕ ТЕХНИЧЕСКИЕ ХАРАКТЕРИСТИКИ**

- 1 Новые двери с двойной стенкой изолированы, уравновешены и оснащены системой безопасности от падения
- 2 Ополаскивание
- 3 Новые эргономичные ручки
- 4 Система ТЕРМО БАРЬЕР для наибольшего комфорта при эксплуатации
- 5 Шторки от брызг на входе и выходе из машины

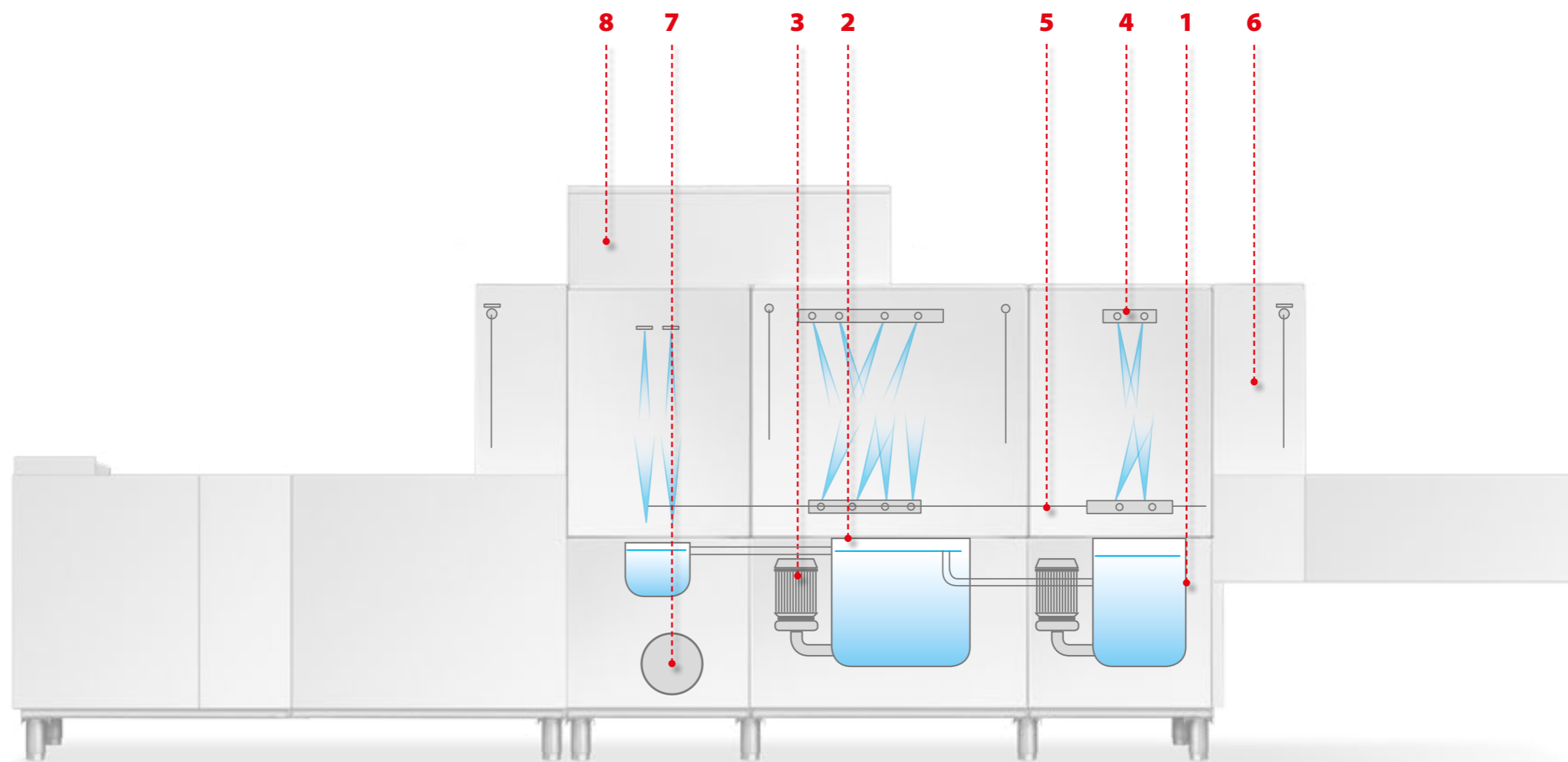

**CARATTERISTICHE TECNICHE IN COMUNE**

- 1 Vasche raggiate ACID PROOF in acciaio inox AISI 316
- 2 Filtri CLEAN+
- 3 Pompe di lavaggio verticali, autopulenti e protette da sovraccarichi elettrici
- 4 Sistema CPF
- 5 Sistema di avanzamento a nastro con frizione incorporata
- 6 Economizzatori di utilizzo zona
- 7 Boiler ACID PROOF in acciaio inox AISI 316 isolati per ridurre le dispersioni termiche
- 8 Autotimer che disattiva il motore di trascinamento ed eventuali optional elettrici dopo un periodo preimpostato di inattività

**COMMON TECHNICAL SPECIFICATIONS**

- 1 ACID PROOF Radial wash tanks in AISI 316 stainless steel
- 2 CLEAN+ filters
- 3 Self-cleaning vertical wash pumps, protected from electrical overloads
- 4 CPF System
- 5 Belt advancement system with built-in clutch
- 6 Use economizer
- 7 AISI 316 stainless steel boilers ACID PROOF, fully insulated to reduce thermal loss
- 8 Autotimer switching off the rack conveyor motor and all electrical options after a pre-set lapse of inactivity

**CARACTERISTIQUES TECHNIQUES COMMUNES**

- 1 Cuves radiées ACID PROOF en acier inox 316
- 2 Filtres de cuve CLEAN+ d'extraction facile
- 3 Pompes de lavage verticales, autonettoyantes, protégées des surcharges électriques
- 4 Système CPF
- 5 Système d'avancement à convoyeur avec friction incorporée
- 6 Economiseurs de détergent
- 7 Surchauffeurs ACID PROOF en acier inox AISI 316, isolés pour limiter les dispersions thermiques
- 8 Autotimer qui désactive le moteur d'entraînement et les éventuelles options électriques après une période d'inactivité prédéfinie

**GEMEINSAME TECHNISCHE EIGENSCHAFTEN**

- 1 Gerundete Waschtank ACID PROOF aus Edelstahl AISI 316 (V4A)
- 2 CLEAN+Filter
- 3 Vertikal montierte und selbstreinigende Waschpumpen mit Überlastschutz
- 4 CPF System
- 5 Transportbandsystem mit integrierter Kupplung
- 6 Zonen-Economizer
- 7 Wärmeisolierter ACID PROOF Boiler aus AISI 316 Edelstahl (V4A) zur Reduzierung von Energieverlust
- 8 Programmierbarer Auto Timer der den Antrieb und eventuelle Optional Funktionen der Maschine nach einer voreingestellten Phase der Inaktivität deaktiviert

**CARACTERISTICAS TECNICAS EN COMUN**

- 1 Cubas radiadas ACID PROOF en acero inoxidable AISI 316
- 2 Filtros CLEAN+
- 3 Bombas de lavado verticales, autolimpianes y protegidas contra las sobrecargas eléctricas
- 4 Sistema CPF
- 5 Sistema de avance a cinta con embrague incorporado
- 6 Economizadores de utilizzo zona
- 7 Calderines ACID PROOF en acero inoxidable AISI 316 aislados para reducir las dispersiones de calor
- 8 Autotimer que desactiva el motor de arrastre y las opciones electricas al cabo de un periodo de inactividad prefijado

**ОБЩИЕ ТЕХНИЧЕСКИЕ ХАРАКТЕРИСТИКИ**

- 1 Штампованная кислотоустойчивая ванна из нержавеющей стали AISI 316
- 2 Фильтры CLEAN+
- 3 Вертикальные самоочищающиеся моечные насосы защищены от электрических перегрузок
- 4 Система CPF
- 5 Система продвижения конвейера Система продвижения конвейера со встроенным сцеплением
- 6 Экономайзеры использования зоны
- 7 Кислотоустойчивые из нержавеющей стали AISI 316 изолированы для снижения тепловых потерь
- 8 Автотаймер отключает двигатель конвейера и любые дополнительные электрические опции после предварительно установленного периода бездействия



1

**1 - THERMO BARRIER**

Le nostre nuove porte di ultima concezione garantiscono un triplo vantaggio: miglior isolamento della camera di lavaggio per il mantenimento della temperatura, riduzione del consumo delle resistenze in vasca e meno vapore umido disperso nell'ambiente.

**2 - CPF**

Grazie a questo semplice congegno sarà facile regolare la pressione di prelavaggio e lavaggio a seconda delle proprie esigenze. Spostando la leva dedicata, si potrà di conseguenza aumentare o diminuire il flusso d'acqua degli ugelli di lavaggio inferiori e superiori.

**3 - ACID PROOF**

Le nostre macchine beneficiano della massima protezione contro gli agenti aggressivi e l'acqua salata grazie alla speciale composizione e qualità dell'acciaio utilizzato, non comune agli standard di mercato. L'acciaio AISI 316 trova maggior impiego infatti in determinate condizioni di temperatura e concentrazione di prodotto chimico.

**4 - CLEAN+**

Il sistema di filtrazione vasche SILVER garantisce 3 stadi di protezione: il primo filtro per la raccolta dello sporco più pesante, il secondo a tutta vasca per evitare la contaminazione dell'acqua ed il terzo corpo filtrante per proteggere i componenti.



2

**1 - THERMO BARRIER**

Our state-of-the-art doors offer three main advantages: improved insulation of the washing chamber to maintain a constant temperature, reduction of power consumptions for boiler heating elements, and a decrease of humid vapour dispersed in the environment.

**2 - CPF**

This simple device allows to easily adjust water pressure in the prewash or wash phase in accordance to one's needs. By pulling the dedicated lever, it is possible to decrease water flow through nozzles of upper/lower wash arms.

**3 - ACID PROOF**

Our machines benefit from maximum protection against aggressive cleaning agents and salty water, thanks to the special composition and quality of the steel used for construction, both outdoing market standards. AISI 316 steel is indeed mainly employed in specific conditions of temperature and chemicals concentrations.

**4 - CLEAN+**

The tank filtration system by SILVER ensures 3 protection stages: the first removing persistent dirt, the second on the overall tank to prevent water contamination and a third filter system to protect components.

**1 - THERMO BARRIER**

Nos nouvelles portes dernière génération ont 3 avantages: une meilleure isolation de la chambre de lavage pour la maintenir à température correcte, une réduction de la consommation des résistances de cuve et moins de vapeur dispersée dans l'environnement.

**2 - CPF**

Grâce à ce simple dispositif, il sera facile de régler la pression de pré-lavage et de lavage selon vos propres exigences. En déplaçant le levier dédié, on pourra augmenter ou diminuer le flux d'eau des gicleurs de lavage inférieurs et supérieurs.

**3 - ACID PROOF**

Nos machines bénéficient d'une protection maximale contre les agressions extérieures et l'eau saline grâce à la composition et à la qualité de l'acier utilisé, qualité peu utilisée sur le marché. L'acier inox AISI 316 est en effet un meilleur choix étant données les hautes températures et la concentration en produit chimique.

**4 - CLEAN+**

Le système de filtration des cuves SILVER garantit 3 degrés de protection: le premier filtre récolte la saleté la plus importante, le second de toute la cuve pour éviter la contamination de l'eau et le troisième filtre protège les composants.



3

**1 - THERMO BARRIER**

Das neue Türdesign bietet drei entscheidende Vorteile: verbesserte Isolierung der Waschkammer für eine konstante Temperatur, Reduzierung des Energieverbrauchs für die Aufheizung der Waschzone, Reduzierung des Wrasenaustritts.

**2 - CPF**

Dank dieser Vorrichtung kann der Wasserdruck in der Vorwasch- oder Waschkammer entsprechend individueller Bedürfnisse eingestellt werden. Durch einfache Betätigung der vorgesehenen Vorrichtung ist es möglich, den Wasserfluss über die Düsen der oberen / unteren Spülarme zu verringern.

**3 - ACID PROOF**

Maximaler Schutz vor aggressiven Substanzen und salzhaltigem Wasser, dank der hohen Qualität des Edelstahls, welche weit über dem Marktstandard liegt. AISI 316 Edelstahl (V4A) wird hauptsächlich bei hohen Temperaturen sowie für den Einsatz von Säure und Chemie verwendet.

**4 - CLEAN+**

SILVER Tankfiltersystem mit 3 Schutzstufen: 1. Entfernen von Grobschmutz, 2. Vermeidung von Wasserverunreinigungen im Tank, 3. Schutz von Bauteilen.



4

**1 - THERMO BARRIER**

Nuestras nuevas puertas de último diseño garantizan una triple ventaja: mejor aislamiento de la cámara de lavado para el mantenimiento de la temperatura, reducción del consumo de las resistencias en las cubas y una menor disipación energética en el ambiente.

**2 - CPF**

Gracias a este simple dispositivo el ajuste de la presión de prelavado y lavado será muy sencillo, dependientemente de sus propias exigencias. Moviéndola la palanca dedicada, se podrá por lo tanto aumentar o disminuir el flujo de agua de las boquillas de lavado inferiores y superiores.

**3 - ACID PROOF**

Nuestras máquinas benefician de la máxima protección contra los agentes químicos agresivos y el agua salada gracias a su composición especial y a su calidad de acero utilizado que no es común a los estándares de mercado. De hecho, el acero AISI 316 encuentra mayor empleo en determinadas condiciones de temperatura y concentración de producto químico.

**4 - CLEAN+**

El sistema de filtración de cubas SILVER garantiza 3 niveles de protección: el primer filtro para el recogido del sucio más importante, el segundo, que cubre toda la superficie, para evitar la contaminación del agua y el tercer cuerpo filtrante a protección de los componentes.

**1 - ТЕРМО БАРЬЕР**

наши новые двери последней модели обеспечивают тройное преимущество: лучшая изоляция моечной камеры для поддержания температуры, сокращение потребления тэнов в ванной и менее влажный пар при попадании в окружающую среду.

**2 - CPF**

благодаря этому простому устройству Вам будет легко регулировать давление предварительной и основной моек в зависимости от Ваших потребностей. Перемещая предназначенный для этого рычаг, Вы можете соответственно увеличить или уменьшить поток воды из нижних и верхних моечных форсунок

**3 - ACID PROOF**

наши машины максимально защищены от агрессивных сред и соленой воды благодаря специальному составу и качеству используемой стали, что не обычно для рыночных стандартов. Сталь AISI 316 находит наибольшее применение в определенных условиях температуры и концентрации химикатов.

**4 - CLEAN+**

системы фильтрации ванн SILVER обеспечивают 3 ступени защиты: первый фильтр для сбора основной грязи, второй - по всей ванной, чтобы предотвратить загрязнение воды, и третий фильтр для защиты компонентов.

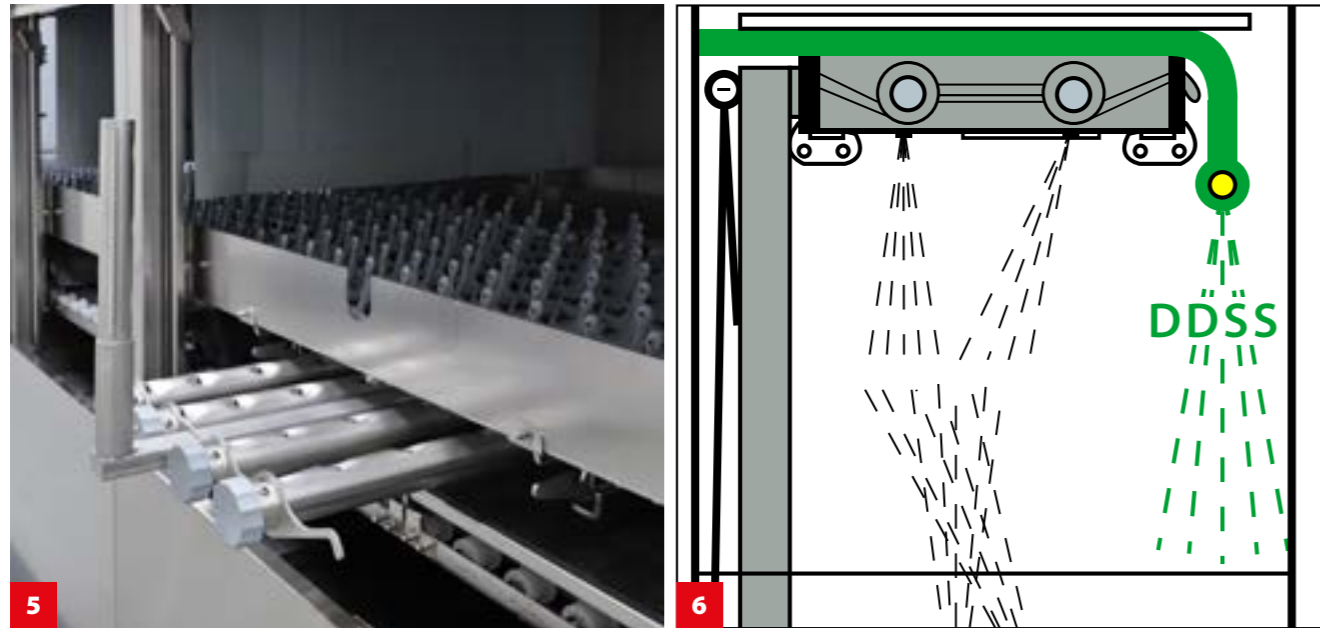

**5 - ALL-IN-1**

An innovative system developed to facilitate maintenance and daily cleaning operations. All wash/rinse arms are grouped in a single support, thus making their removal straightforward and safe. Margin of error in their replacing is also drastically reduced, as each support has its own connection.

**6 - DDSS**

Part of the rinse water is used for pre-wash, and the direct consequence is a significant saving in terms of chemicals, in addition to a more effective pretreatment for inlet crockery. Thanks to DDSS, prewash water is also cleaner.

**7 - SMART DRIVE**

In order to fulfil different washing needs, our machines take advantage from an advancement motor system with inverter, featuring 5 different speed settings (with SMART DRIVE). According to the type and quantity of dirt to be removed, our clients can choose the most suitable solution.

**8 - EASY+ (ON AS6 OPTIONAL MODULE)**

A revolutionary filtration system by SILVER, providing the end-user with a 3-step filtration process, in order to collect not only superficial dirt, but all residuals as well. In addition, components are also equipped with an extra protection from food residuals.

**5 - ALL-IN-1**

Questo sistema innovativo è stato sviluppato per facilitare la manutenzione e la pulizia giornaliera della macchina. Raggruppati tutti i bracci in un'unica base, il processo di rimozione degli stessi è immediato e sicuro. Ridotta al minimo anche la possibilità di errore nell'inserimento dato che ogni supporto ha il proprio attacco per l'inserimento.

**6 - DDSS**

L'utilizzo di parte dell'acqua di risciacquo per il prelavaggio assicura un notevole risparmio in termini di prodotto chimico, oltreché una migliore azione pretrattante per le stoviglie in entrata. L'acqua di prelavaggio risulta inoltre più pulita grazie a questo apporto.

**7 - SMART DRIVE**

Per rispondere alle diverse esigenze di lavaggio le nostre macchine sfruttano la presenza di un motore di avanzamento ad inverter che offre ben 5 diverse velocità con SMART DRIVE. A seconda del grado di sporco da trattare, il cliente può scegliere quindi la soluzione più adatta.

**8 - EASY+ (SU MODULO OPZIONALE AS6)**

Il rivoluzionario sistema di filtrazione SILVER garantisce all'utilizzatore finale un processo di filtrazione a 3 step, per raccogliere non solo lo sporco più importante, ma anche il restante. In più, i componenti beneficiano di una protezione extra dai residui di cibo.

**5 - ALL-IN-1**

Ce système innovateur a été développé dans le but de faciliter l'entretien et le nettoyage journalier de la machine. Le fait d'avoir tous les bras regroupés en une base unique permet de les enlever plus facilement, plus rapidement et en toute sécurité. La probabilité d'erreur dans leur insertion est également réduite au minimum car chaque support a sa propre accroche pour permettre son insertion.

**6 - DDSS**

L'utilisation d'une partie de l'eau de rinçage pour réaliser le pré-lavage assure une économie considérable en termes de produits chimiques, en plus d'une action pré-traitante supplémentaire pour la vaisselle entrant dans la machine. L'eau de pré-lavage est encore plus propre grâce à ce dispositif.

**7 - SMART DRIVE**

Dans le but de répondre aux diverses exigences de lavage, nos machines bénéficient de la présence d'un moteur à avancement à inverter qui offre 5 vitesses avec SMART DRIVE. Selon le type de saleté à traiter, le client peut donc choisir la solution la plus adaptée.

**8 - EASY+ (SUR MODULE OPTIONNEL AS6)**

Ce système de filtration SILVER révolutionnaire garantit à l'utilisateur final une filtration en 3 étapes, pour recueillir non seulement la saleté la plus importante, mais aussi les résidus. De plus, les composants sont davantage protégés des résidus alimentaires.

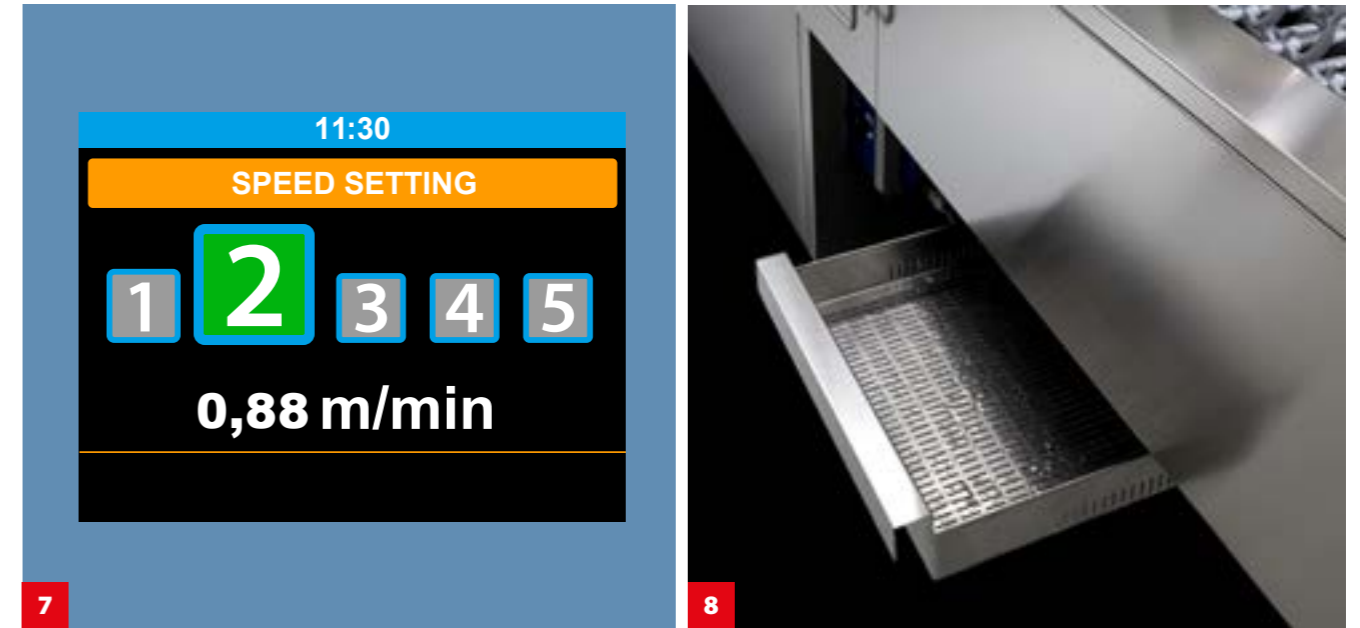

**5 - ALL-IN-1**

Ein innovatives Wasch-System zur Erleichterung der täglichen Reinigungsarbeiten. Alle Wasch- und Vorwarschirme sind in einer Halterung fixiert und bilden eine Wascharmrampe, die einfach und schnell entnommen / eingesetzt werden kann. Somit ist ein falsches Einsetzen nicht mehr möglich.

**6 - DDSS**

Ein Teil des Spülwassers wird über eine Umgehungsleitung in den Vorwaschtank geleitet. Der Vorteil ist eine signifikante Einsparung von Spülmittel und zusätzlich eine effektive Vorspülung des Geschirrs im Vorwaschtank.

**7 - SMART DRIVE**

Um den verschiedenen Spülsprüchen gerecht zu werden, profitieren unsere Maschinen von einem fortschrittlichen Antriebssystem mit Geschwindigkeitsregler, einstellbar auf 5 verschiedene Geschwindigkeiten (mit SMART DRIVE). Je nach Art und Menge des zu entfernenden Schmutzes, kann die geeignete Geschwindigkeit gewählt werden.

**8 - EASY+ (MIT OPTIONALES MODUL AS6)**

Ein revolutionäres Filtersystem von SILVER, dass dem Nutzer ein 3-stufiges Filtrationsverfahren verleiht, um nicht nur Grobschmutz, sondern auch kleinere Rückstände auszutragen. Darüber hinaus sind die Maschinenkomponenten durch das Filtersystem zusätzlich geschützt.

**5 - ALL-IN-1**

Este sistema innovador se ha desarrollado para facilitar la manutención y la limpieza cotidiana de la máquina. Regrupados todos los brazos en única base, el proceso de remoción es inmediato y seguro. Reducida al mínimo también la posibilidad de errores en la inserción dado que cada soporte tiene un acoplamiento dedicado.

**6 - DDSS**

El utilizzo de parte del agua de aclarado para el prelavado asegura un ahorro notable por lo que concierne el producto químico, además de una mejor acción pretrattante para la vajilla en entrada. El agua de prelavado resulta también más limpia gracias a este aporte.

**7 - SMART DRIVE**

Para contestar a las diferentes exigencias de lavado nuestras máquinas disfrutan de la presencia de un motor de arrastre a variador que ofrece hacia 5 distintas velocidades con SMART DRIVE. Según el nivel de sucio a tratar, el cliente puede así elegir la solución más apta.

**8 - EASY+ (EN EL MODULO OPCIONAL AS6)**

El revolucionario sistema de filtración SILVER garantiza al usuario final un proceso de filtración a 3 niveles, para recoger no solamente el sucio más importante, sino también lo demás. Además, los componentes sacan ventaja de una protección adicional contra los residuos alimentarios.

**5 - ALL-IN-1**

Иновационная система была разработана для того, чтобы облегчить техническое обслуживание и ежедневную чистку машины. Все рукава сгруппированы в единую базу, обеспечивая их мгновенное и надежное снятие. Сводится к минимуму возможность ошибки при вводе данных, что каждый держатель имеет собственную вставку.

**6 - DDSS**

Использование части воды ополаскивания для предварительной мойки обеспечивает значительную экономию моющего средства, а также лучшее воздействие для предварительной обработки посуды на входе. Благодаря этому вода предварительной мойки значительно чище.

**7 - SMART DRIVE**

Чтобы ответить на различные потребности мойки на наших машинах установлен инверторный двигатель подачи, который предлагает 5 различных скоростей для SMART DRIVE. Вы можете выбрать наиболее подходящее решение в зависимости от степени загрязнения посуды.

**8 - EASY+ (НА МОДУЛЕ ОПЦИИ AS6)**

революционная система фильтрации SILVER обеспечивает конечному пользователю 3-х ступенчатый процесс фильтрации для того, чтобы собрать не только основную, но и остаточную грязь. Более того, компоненты получают дополнительную защиту от остатков пищи.

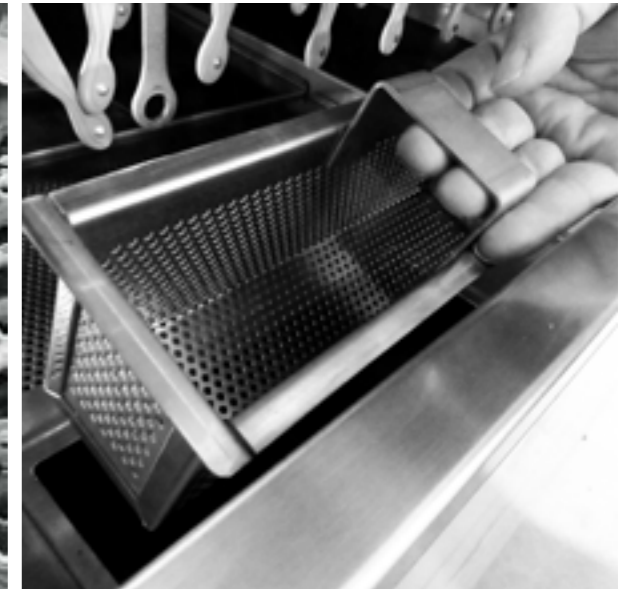
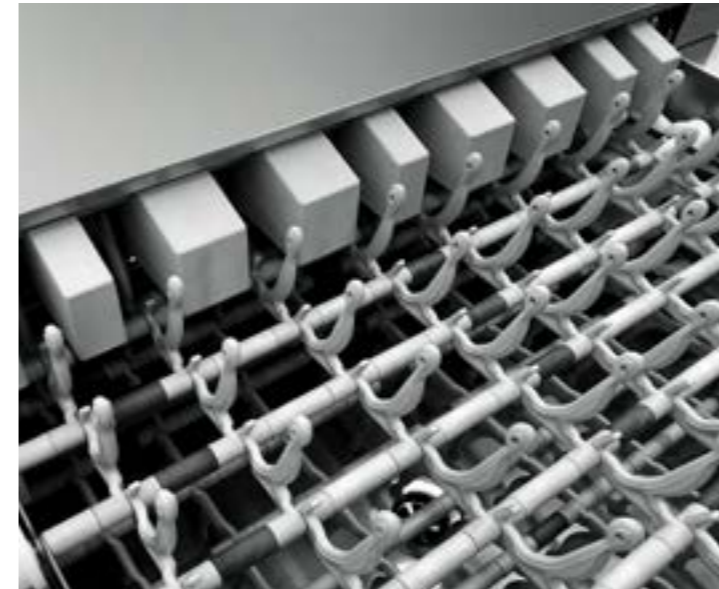

DI SERIE

- Sistema di avanzamento SMART DRIVE con 5 velocità
- Ampio nastro largo 710 mm
- Nastro piatti
- Display TFT a colori da 5.7" e tastiera a membrana
- Tasti rapidi per i comandi da operatore con menu in lingua
- Monitoraggio continuo dei parametri di lavoro
- Quadro elettrico IPX5
- Storico allarmi ed eventi
- Autotimer
- Scarico centralizzato 1-DRAIN ed automatico AD, con scarico totale e parziale delle vasche
- Nuovi bracci di lavaggio ALL-IN-1
- Economizzatori di utilizzo zona
- Economizzatore detergente DDSS (Detergent Saving System)
- Vasche raggiate ACID PROOF in acciaio inox AISI 316 leggermente inclinate per favorirne lo svuotamento
- Boiler ACID PROOF in acciaio inox AISI 316 isolati per ridurre le dispersioni termiche
- Filtri di superficie in acciaio inox CLEAN+ a protezione delle vasche e della pompa di lavaggio
- Nuove porte in doppia parete isolate controbilanciate e provviste di sistema di sicurezza anticaduta
- Sistema THERMO BARRIER per un maggior benessere di utilizzo
- Predisposizione elettrica centralina dosatori
- Valvola di non ritorno
- Pompe verticali, autopulenti
- Nuovo doppio risciacquo rinforzato 2R+, prestazioni migliorate con consumi più contenuti
- CPF System: Controllo del flusso d'acqua

STANDARD

- SMART DRIVE 5 speed advancement system
- 710 mm wide conveyor
- Plates belt
- TFT 5.7" display and soft touch keyboard
- Frequently used keys shortcut and menu language setting
- Constant monitoring of key operations
- IPX5 electronic board
- Alarms and events report
- Autotimer
- Centralized 1-DRAIN and automatic AD drain, with total or partial emptying of the tanks
- New wash arms ALL-IN-1
- Use economizer
- DDSS economizer (Detergent Saving System)
- ACID PROOF Radial wash tanks in AISI 316 stainless steel inclined to provide complete drainage of the wash water
- ACID PROOF stainless steel boilers in AISI 316, fully insulated to reduce thermal loss
- S/S surface filters CLEAN+ to protect the wash tanks as well as the wash pump
- Double-skin, insulated and counter-balanced doors, equipped with anti-fall safety device
- THERMO BARRIER system for comfort in use
- Plug-in rinse-aid and detergent dispensers connection
- Non return valve
- Vertical self-cleaning pumps
- Reinforced double rinse 2R+, improved efficiency with lower consumption
- CPF System: Controlled Pressure Flow

STANDARD

- Système d'avancement SMART DRIVE à 5 vitesses
- Grand convoyeur de largeur de 710 mm
- Convoyeur assiettes
- Affichage couleur TFT de 5.7" et touches à membrane
- Raccourcis pour les commandes de l'opérateur avec menu langues
- Monitoring continu des paramètres de travail
- Cadre électrique IPX5
- Historique des alarmes et des événements
- Autotimer
- Vidange centralisée 1-DRAIN et automatique AD, avec vidange totale et partielle des cuves
- Nouveaux bras de lavage regroupés ALL-IN-1
- Economiseurs d'utilisation de zone
- Economiseurs de détergent DDSS (Detergent Saving System)
- Cuves radiées ACID PROOF en acier inox AISI 316 légèrement inclinées pour favoriser l'évacuation de l'eau
- Surchauffeurs ACID PROOF en acier inox AISI 316 isolés pour réduire les dispersions thermiques
- Filtres de superficie en acier inox CLEAN+ pour protéger les cuves et la pompe de lavage
- Nouvelles portes en double paroi isolées contrebilancées et munies d'un système de sécurité anticadute
- Système THERMO BARRIER pour un majeur bien-être d'utilisation
- Predisposition électrique de l'unité doseurs
- Clapet de non-retour
- Pompes verticales autonettoyantes
- Nouveau double rinçage renforcé 2R+, prestations améliorées avec des consommations modérées
- Système CPF: Contrôle du flux de l'eau

SERIENMÄßIG

- SMART DRIVE-Antriebssystem mit 5 Geschwindigkeiten
- 710mm Breites Förderband
- mit Standard Telleband
- 5,7" TFT-Farbdisplay und Soft-Touch-Tastatur
- Schnellzugriffstasten einstellbare Menüsprache
- Ständige Überwachung der wichtigsten Arbeitsparameter
- Steuerelektronik in IPX5
- Alarm- und Ereignisbericht
- Autotimer
- Zentraler 1-DRAIN und automatischer AD Abfluss, mit totaler oder partieller Tankentleerung
- Neue ALL-IN-1 Wascharme
- Zonen- Economizer
- DDSS Reiniger Economizer (Detergent Saving System)
- Gerundete Waschtank ACID PROOF aus Edelstahl AISI 316 (V4A), leicht geneigtem für die vollständige Entleerung
- S / S Oberflächenfilter CLEAN+ zum Schutz der Waschtanks und der Waschpumpe
- Neue doppelwandige Türen, isoliert und ausbalanciert mit Einklemmschutz
- THERMO BARRIER System für besseres Arbeitsklima
- Vorbereitung für optionale elektrische Dosiereinheit
- Rückschlagventil
- Gerundete Waschtank ACID PROOF aus Edelstahl AISI 316 (V4A), um den Wärmeverlust zu reduzieren
- Vertikale, selbstreinigende Pumpen
- Verstärkte Doppelklarspülung 2R+, verbesserte Effizienz bei geringerem Verbrauch
- CPF-System: Wasserflusskontrolle

ESTÁNDAR

- Sistema de avance de la cinta Smart Drive con 5 velocidades
- Cinta de gran capacidad con ancho de 710 mm
- Cinta platos
- Pantalla TFT en color de 5.7" y teclado de membrana
- Mandos para el operador con teclas rápidas con menú de idiomas
- Monitoreo continuado de los parámetros de trabajo
- Cuadro eléctrico IPX5
- Historial de alarmas y sucesos
- Temporizador automático
- Descarga automática 1-DRAIN y centralizada AD, con descarga total y parcial de las cubas
- Nuevos brazos de lavado ALL-IN-1
- Economizadores de zona
- Economizador detergente DDSS (Detergent Saving System)
- Cubas radiadas ACID PROOF en acero inox AISI 316 con pequeña inclinación para un mejor vaciado
- Calderin ACID PROOF en acero inox AISI 316 aislado para reducir las dispersiones térmicas
- Filtros de superficie en acero Inox CLEAN+ para proteger las cubas y la bomba de lavado
- Nuevas puertas de doble pared aisladas, compensadas y con sistema de seguro anticaida
- Sistema THERMO BARRIER para uso más confortable
- Preinstalación centralita eléctrica para dosificadores
- Valvula anti-retorno
- Bombas verticales autolimpiantes
- Nuevo doble aclarado reforzado 2R+, mejores prestaciones con consumos reducidos
- CFP System: Control del flujo de la presión

СЕРИЙНЫЙ

- Система подачи Smart DRIVE с 5 скоростями
- Широкая лента шириной 710 мм
- Плоские ленты
- Цветной TFT-дисплей 5.7 « и мембранная клавиатура
- Быстрые клавиши для команд оператора с меню на языке
- Непрерывный мониторинг рабочих параметров
- Электрический щит IPX5
- Список сигналов тревоги и событий
- Автотаймер
- Централизованный единый слив и автоматический слив (AD) с полным или частичным опустошением ванн
- Новые моющие рукава ALL-IN-1
- Экономайзер использования зоны
- Экономайзер моющего средства DDSS (система экономии моющего средства)
- Герметичные ванны из нержавеющей стали AISI 316 слегка наклонены, чтобы способствовать сливу
- Бойлер ACID PROOF из нержавеющей стали AISI 316 с изоляцией для уменьшения потерь тепла
- Поверхностные фильтры из нержавеющей стали CLEAN+ для защиты ванн и моющих насосов
- Новые уравновешенные, изолированные двойные двери с системой защиты от падения
- Система THERMO BARRIER для большего комфорта в использовании
- Предрасположенность электрики для блока управления дозаторами
- Обратный клапан
- Вертикальные, самоочищающиеся насосы
- Новое двойное усиленное ополаскивание 2R+, улучшенная производительность при более экономных расходах

#### OPZIONI

- 5 tipi di nastro disponibili ed eventuale corsia posate
- Controllo dei consumi idrici, elettrici e delle ore di funzionamento
- Asciugatura su stadio o su mensola, asciugatura su mensola con doppia parete su richiesta
- Modalità di funzionamento dell'asciugatura: tutto spento, solo ventilatori, mezza potenza (4,5kW) con ventilatori e potenza massima (9kW) con ventilatori
- Condensa vapori
- 3 recuperatori termici disponibili
- AS6 modulo di prelavaggio leggero con sistema EASY+ di filtro a cassetto
- Centralina dosatori detergente e/o brillantante peristaltici
- Supervisore HACCP
- Wifi
- Spedizione in 2 o più parti per facilitare la movimentazione
- Sanitizzazione macchina, disponibile anche con pompa aumento pressione dedicata
- Isolamento termico ed acustico
- Isolamento vasche
- Break tank e pompa aumento pressione
- Alloggiamento taniche detergente e brillantante
- Pompe inox
- Extra potenza in boiler

#### OPTIONS

- 5 different conveyor belts available, also with cutlery lane
- Water, energy consumptions and working time control system
- Shelf or module dryer, double skin shelf dryer upon request
- Possible working modes for dryer unit: all off, only fan, half power 4,5kW + fan, total power 9kW + fan
- Steam condenser
- 3 models of heat recovery to be chosen
- AS6 light prewash module EASY + with filter system
- Dispensers kit with peristaltic pump, for detergent as well as rinse-aid
- HACCP Supervisor
- Wifi
- Delivery in 2 or more parts, to ease installation operations
- Automatic self-cleaning of the machine available, with dedicated booster pump upon request
- Thermal and acoustic insulation
- Tank insulation
- Break tank and booster pump
- Dedicated space for detergent and rinse-aid jugs
- S/S pumps
- Extra power in the boiler

#### OPTIONS

- 5 types de convoyeur disponibles avec une éventuelle voie à couverts
- Contrôle des consommations hydriques, électriques et des heures de fonctionnement
- Séchage sur étagère ou sur module, séchage sur étagère en double paroi sur demande
- Modalités de fonctionnement du séchage: totalement éteint, ventilateurs seulement en fonctionnement, puissance réduite (4,5kW) avec ventilateurs et puissance maximale (9kW) avec ventilateurs
- Condenseur vapeurs
- 3 récupérateurs thermiques disponibles
- AS6 module de pré lavage léger avec système EASY+ de filtre à tiroir
- Unité doseurs péristaltiques pour détergent et/ou liquide de rinçage
- Superviseur HACCP
- Wifi
- Livraison en 2 parties ou plus pour faciliter la manipulation
- Sanitisation de la machine, également disponible avec un surpresseur dédié
- Isolation thermique et acoustique
- Isolation des cuves
- Break tank et surpresseur
- Emplacement dédié pour les bidons de détergent et de liquide de rinçage
- Pompes en inox
- Puissance supplémentaire dans le surchauffeur

#### OPTIONEN

- 5 verschiedene Transportbänder zur Auswahl (auch mit Besteckspur)
- Wasser-, Energieverbrauch und Arbeitszeitkontrollsystem
- Aufgesetzter- oder Modultrockner, Aufsatzrockner mit Doppelwand auf Anfrage
- Trockner-Betriebsarten: aus, nur Lüfter, halbe Leistung (4,5 kW), maximale Leistung (9 kW)
- Kondensation von Wrasen
- 3 verschiedene Wärmerückgewinnungseinheiten verfügbar
- AS6 Leichtes Vorwaschmodul mit EASY + Schubladenfiltersystem
- Kit-Dosierpumpe mit Schlauchpumpen für Reinigungsmittel sowie Klarspüler
- HACCP-Überwachung
- WLAN
- Lieferung in 2 oder mehr Teilen, um die Einbringung zu erleichtern
- Automatische Selbstreinigung (Druckerhöhungspumpe auf Anfrage)
- Wärme- und Schalldämmung
- Waschtank Isolierung
- Breaktank mit Druckerhöhungspumpe
- Spezielles Fach für Spülmittel- und Klarspülerbehälter
- s/s Pumpen
- Zusätzliche Leistung des Boilers

#### OPCIONES

- 5 tipos de cinta disponibles y posible carril para cubiertos
- Control de los consumos de agua, electricidad y horas de uso
- Secado sobre modulo o sobre mesa, secado sobre mesa de doble pared bajo petición
- Posibles modalidades de funcionamiento del secado: todo apagado, solo ventiladores, media potencia (4,5 Kw) con ventiladores y máxima potencia (9 Kw) con ventiladores
- Condensador de vahos
- 3 recuperadores térmicos disponibles
- EASY + Modulos de prelavado ligero AS6 con filtros de cajón
- Centralita dosificadores detergente y/o abrillantador peristálticos
- Supervisor HACCP
- WIFI
- Envío en dos o más partes para facilitar su desplazamiento
- Esterilización de la máquina, disponible también con bomba de aumento de presión
- Aislamiento térmico y acustico
- Aislamiento de las cubas
- Break Tank y bomba de aumento de presión
- Alojamiento garrafas detergente y abrillantador
- Bombas inox
- Extra potencia en el calderin

#### ОПЦИИ

- Имеются в наличии 5 видов лент и возможная полоса для столовых приборов
- Контроль за потреблением воды, электроэнергии и рабочего времени
- Сушка в модульном блоке или на консоли, сушка на консоли с двойной стенкой по запросу
- Режим работы сушки: все выключено, только вентиляторы, половина мощности (4,5 кВт) вентиляторами и максимальная мощность (9 кВт) с вентиляторами
- Конденсация паров
- 3 тепловых рекуператора
- Легкий модуль предварительной мойки AS6 с системой EASY+ фильтра
- Блок дозаторов моющего и/или перистальтического ополаскивания
- Инспектор HACCP
- Wi-Fi
- Доставка из 2 или более частей для облегчения передвижения
- Санитарная обработка машины, также доступна с увеличенным насосом давления
- Теплоизоляция и звукоизоляция
- Изоляция ванн
- Break tank и насос повышения давления
- Место для канистры моющего средства и ополаскивателя
- Насосы из нержавеющей стали
- Дополнительная мощность в бойлере



# Options belt

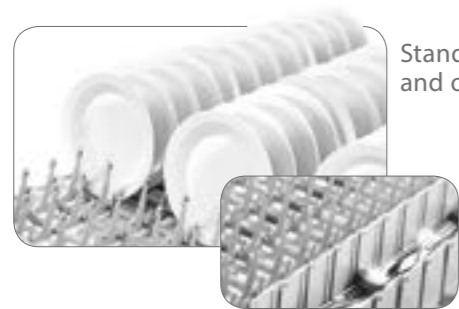

Standard belt with plates and optional cutlery lane



Special belt for hospitals



Standard belt with glasses



Special belt for thermic trays



Standard belt with trays and utensils



Special belt for in-flight catering

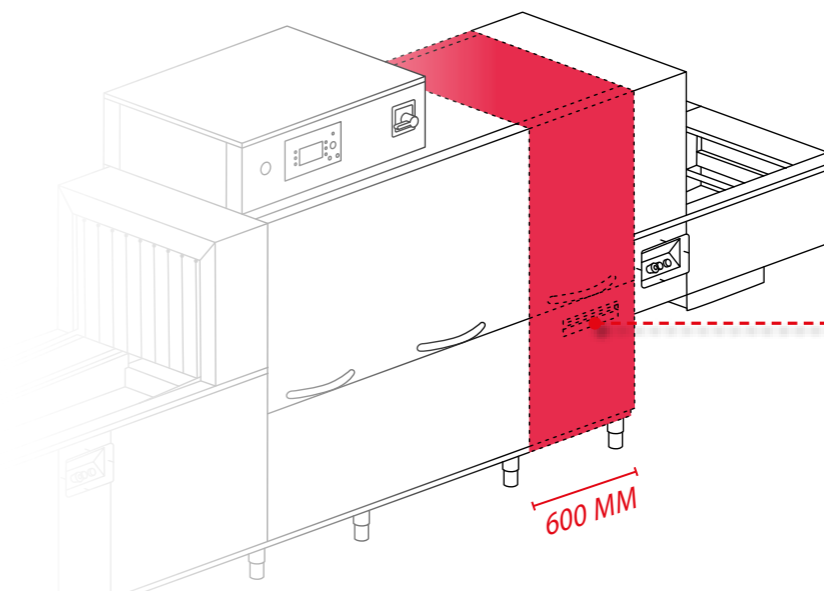

# AS6 version

## AS6 OPTION AUTOMATIC LIGHT PREWASH WITH EASY+

Time and energy savings are increased thanks to AS6 and EASY+, a combined pre-wash and specific filtering device. Dishes will only need a superficial manual clearing, and the initial light prewash in the AS6 module will add to the cleaning effect.

## OPTION AS6 PRÉLAVAGE LÉGER AUTOMATIQUE AVEC EASY+

Avec AS6 et EASY+, l'économie d'énergie est garantie grâce à un système combiné de pré-lavage et de filtration. Un débarrassage préalable de la vaisselle suffira avant son passage dans le module pour bénéficier d'une action supplémentaire pré-traitante.

## ОПЦИЯ AS6 МОДУЛЬ ПРЕДВАРИТЕЛЬНОГО ЛЕГКОГО ОПОЛАСКИВАНИЯ С EASY+

Благодаря комбинированной системе предварительной мойки и фильтрации AS6 и EASY+ экономия гарантирована. Достаточно вручную очистить посуду на входе, а далее обработать ее на модуле, чтобы обеспечить еще большую предварительную обработку.

## OPZIONE AS6 MODULO DI PRELAVAGGIO LEGGERO AUTOMATICO CON EASY+

Con AS6 ed EASY+, grazie ad un sistema combinato di prelavaggio e filtrazione specifica, il risparmio è garantito. Basterà un primo sbarazzo a mano in entrata e, successivamente, il trattamento delle stoviglie nel modulo per beneficiare di un'ulteriore azione pretrattante.

## OPCION AS6 PRELAVADO LIGERO AUTOMATICO CON EASY+

Con AS6 y EASY+, gracias a un sistema combinado de prelavado y filtración específica, el ahorro está garantizado. Solo se necesitará de un primer desconche a la mano y, sucesivamente, del tratamiento de la vajilla en el módulo para beneficiar de una ulterior acción pretrattante.

## AS6 OPTION AUTOMATISCH-LEICHTE VORSPÜLUNG UND SCHUBLADENFILTER MIT EASY+

Mit AS6 und EASY+, und dank einem kombiniertes Vorwasch und Filter System, Zeit- und Energieeinsparungen sind garantiert. Entfernen Sie einfach am Anfang was noch übrig ist, und anschließend die Geschirrbearbeitung in das Vorwaschmodul um eine noch bessere Vorbehandlungsaktion zu haben.

# Heat recovery & dryers

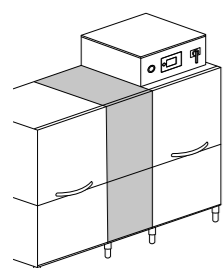

NZ3 + 300 mm Neutral zone

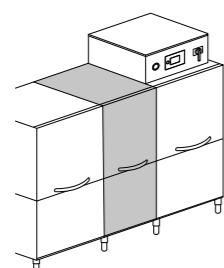

NZ6 + 600 mm Neutral zone with door

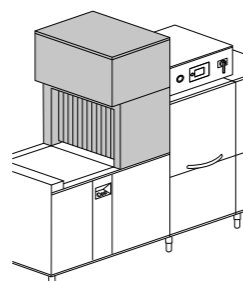

DRF69 9 kW Shelf dryer

DRF6V Steam heated shelf dryer

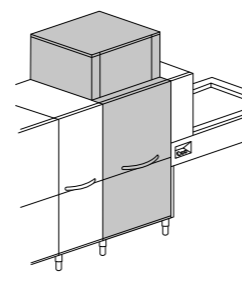

DRF99M + 900 mm 9 kW Stage dryer

DRF9VM + 900 mm Steam heated stage dryer

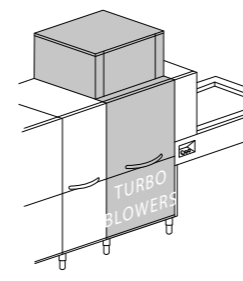

DRF99MB + 900 mm 9 kW Stage dryer

DRF9VMB + 900 mm Steam heated stage dryer

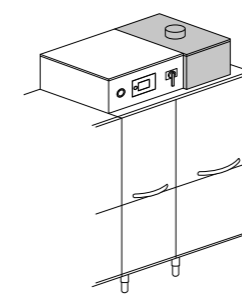

SCF10 Steam condenser

HRF10 Compact heat recovery

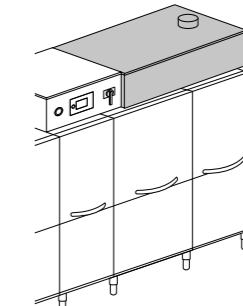

HRF20 Heat recovery

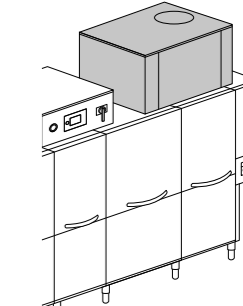

HRPF30 Heat recovery with heat pump

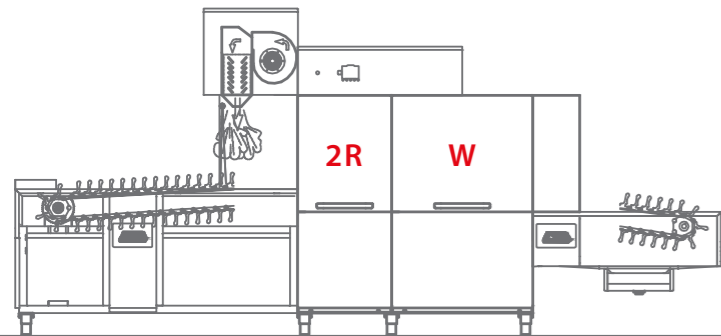

## SQ 246

1960 - 3710 dishes/h  
Electric kW 27  
Steam kW 2,5 - kg/h 40

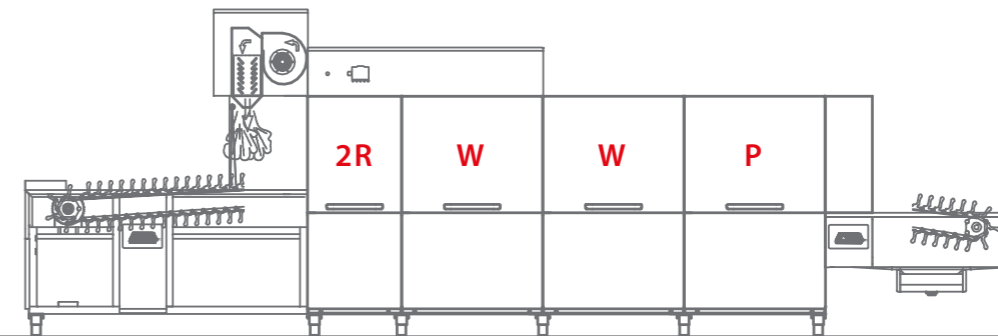

## SQ 596

4500 - 6800 dishes/h  
Electric kW 53,5  
Steam kW 6,5 - kg/h 77

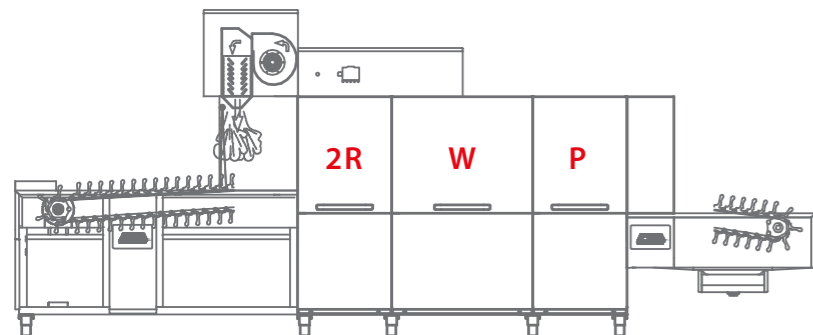

## SQ 376

2700 - 4080 dishes/h  
Electric kW 29,45  
Steam kW 3,45 - kg/h 43

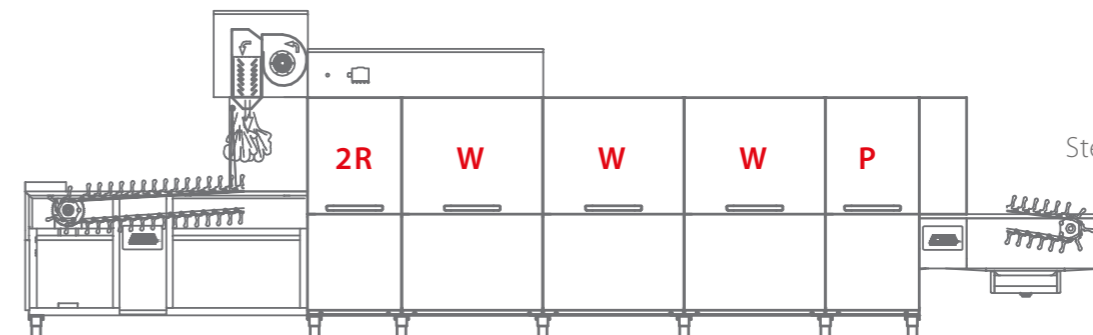

## SQ 676

5400 - 8160 dishes/h  
Electric kW 69,45  
Steam kW 7,45 - kg/h 82

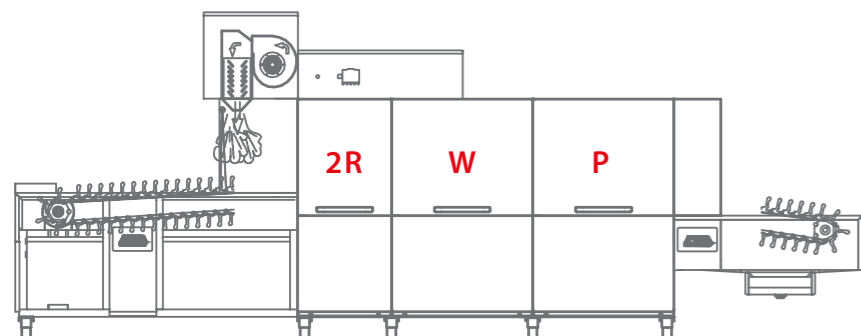

## SQ 416

3200 - 4820 dishes/h  
Electric kW 33,5  
Steam kW 4,5 - kg/h 48

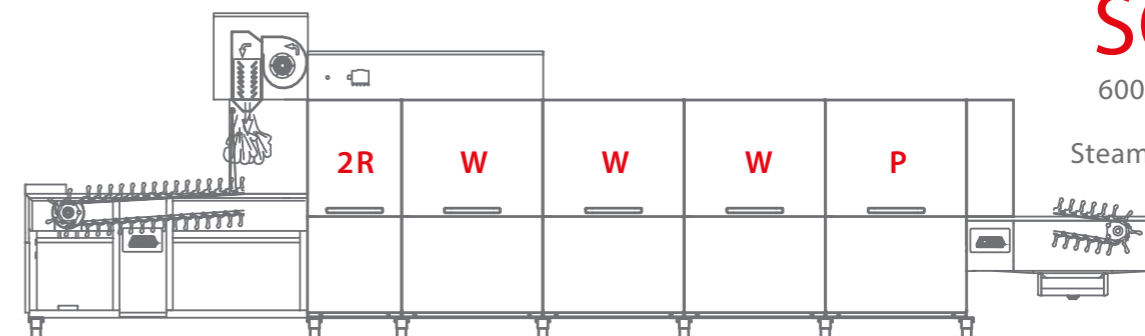

## SQ 776

6000 - 9070 dishes/h  
Electric kW 72,5  
Steam kW 8,5 - kg/h 86

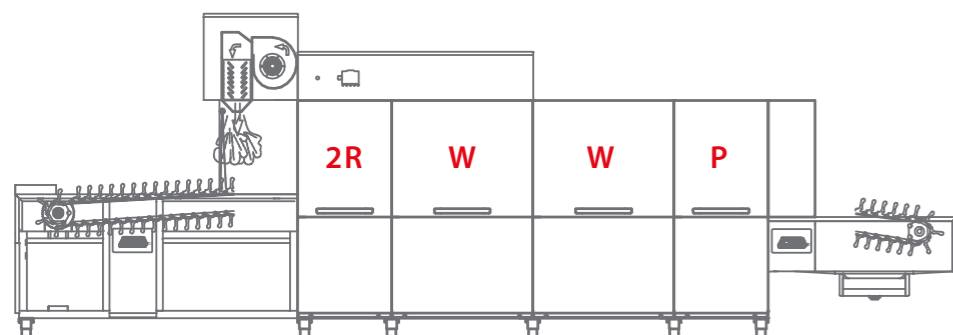

## SQ 536

4200 - 6360 dishes/h  
Electric kW 49,45  
Steam kW 5,45 - kg/h 72

**2R** Prerisciacquo + risciacquo su modulo  
Pre-rinse + rinse on module  
Pré-rinçage + rinçage sur module  
Vorspülen + spülen am modul  
Pre enjuague + enjuague en módulo  
Предварительная промывка + промывка на модуле

**W** Lavaggio potenziato  
Power wash  
Lavage renforcé  
Verbessertes Waschsystem  
Lavado reforzado  
Усиленная мойка

**P** Prelavaggio  
Prewash  
Prélavage  
Vorwasch  
Prelavado  
Предварительная мойка

# Technical specifications

	SQ246 SQ246V	SQ376 SQ376V	SQ416 SQ416 V	SQ536 SQ536 V	SQ596 SQ596 V	SQ676 SQ676 V	SQ776 SQ776 V	
PIATTI/H(1) A VELOCITÀ MAX. - DISHES/H(1) AT MAX. SPEED - ASSIETTES/H(1) À LA VITESSE MAX. - GESCHIRR/STD(1) BEI HÖCHSTGESCHWINDIGKEIT - PLATOS/H(1) A VELOCIDAD MÁX. - ТАРЕЛОК/ЧАС (1) ПРИ МАКСИМАЛЬНОЙ СКОРОСТИ	n./h	3710	4080	4820	6360	6800	9070	
PIATTI/H(1) A VELOCITÀ DIN - DISHES/H(1) AT DIN SPEED - PLAQUES/H(1) À LA VITESSE DIN - GESCHIRR/STD(1) BEI DIN GESCHWINDIGKEIT - PLATOS/H(1) A VELOCIDAD MÁX. - ТАРЕЛОК/ЧАС(1) ПРИ СКОРОСТИ DIN	n./h	1960	2700	3200	4200	4500	6000	
CONSUMO ACQUA RISCIAQUO - RINSE WATER CONSUMPTION - CONSOMMATION EAU RINÇAGE - SPÜLWASSERVERBRAUCH - CONSUMO AGUA ACLARADO - ПОТРЕБЛЕНИЕ ВОДЫ ОПОЛАСКИВАНИЯ	l/h	190	230	309	386	468	552	
PASSAGGIO UTILE - CLEARANCE - PASSAGE UTILE - EINSCHUBHÖHE - PASAJE UTIL - ВЫСОТА ПРОХОДА	mm	710 x 450	710 x 450	710 x 450	710 x 450	710x450	710 x 450	
VELOCITÀ DI AVANZAMENTO A VELOCITÀ MAX. - FEED SPEED AT MAX. SPEED - VITESSE D'ALIMENTATION À LA VITESSE MAX. - VORWÄRTSGESCHWINDIGKEIT BEI HÖCHSTGESCHWINDIGKEIT - VELOCIDAD DE AVANCE A VELOCIDAD MÁX. - СКОРОСТЬ ПОДАЧИ ПРИ МАКСИМАЛЬНОЙ СКОРОСТИ	m/min	1,23	1,35	1,6	2,15	2,25	3	
VELOCITÀ DI AVANZAMENTO A VELOCITÀ DIN - FEED SPEED AT DIN SPEED - VITESSE D'ALIMENTATION À LA VITESSE DIN - VORWÄRTSGESCHWINDIGKEIT BEI DIN GESCHWINDIGKEIT - VELOCIDAD DE AVANCE A VELOCIDAD DIN - СКОРОСТЬ ПОДАЧИ ПРИ СКОРОСТИ DIN	m/min	0,65	0,80	1	1,4	1,45	1,95	
<b>PRELAVAGGIO - PRE-WASH - PRÉLAVAGE - VORSÜBLUNG - PRELAVADO - ПРЕДМОЙКА</b>								
POMPA - PUMP - POMPE - SPÜLPUMPE - BOMBA - НАСОС	kW	-	0,95	2	0,95	2	0,95	
PORTATA POMPA - PUMP CAPACITY - DÉBIT POMPE - PUMPE-WASSERMENGE - CAPACIDAD BOMBA - ПРОИЗВОДИТЕЛЬНОСТЬ НАСОСА	l/min	-	780	980	780	980	780	
CAPACITÀ VASCA - TANK CAPACITY - CAPACITÉ CUVE - TANK-FASSUNGSVERMÖGEN - CAPACIDAD CUBA - ВМЕСТИМОСТЬ БАКА	L	-	60	100	60	100	60	
TEMPERATURA DI LAVORO - OPERATING TEMPERATURE - TEMPÉRATURE DE TRAVAIL - ARBEITSTEMPERATUR - TEMPERATURA DE TRABAJO - РАБОЧАЯ ТЕМПЕРАТУРА	°C	-	45	45	45	45	45	
<b>LAVAGGIO 3 - WASHING 3 - LAVAGE 3 - SPÜLEN 3 - LAVADO 3 - МОЙКА 3</b>								
POMPA - PUMP - POMPE - SPÜLPUMPE - BOMBA - НАСОС	kW	-	-	-	-	2	2	
PORTATA POMPA - PUMP CAPACITY - DÉBIT POMPE - PUMPE-WASSERMENGE - CAPACIDAD BOMBA - ПРОИЗВОДИТЕЛЬНОСТЬ НАСОСА	l/min	-	-	-	-	980	980	
CAPACITÀ VASCA - TANK CAPACITY - CAPACITÉ CUVE - TANK-FASSUNGSVERMÖGEN - CAPACIDAD CUBA - ВМЕСТИМОСТЬ БАКА	L	-	-	-	-	100	100	
RESISTENZA VASCA - RESISTANCE CUVE - TANK HEATING ELEMENT - TANKHEIZUNG - RESISTENCIA CUBA - НАГРЕВАНИЕ	kW-kgv/h	-	-	-	-	12	12	
TEMPERATURA DI LAVORO - OPERATING TEMPERATURE - TEMPÉRATURE DE TRAVAIL - ARBEITSTEMPERATUR - TEMPERATURA DE TRABAJO - РАБОЧАЯ ТЕМПЕРАТУРА	°C	-	-	-	-	55	55	
<b>LAVAGGIO 2 - WASHING 2 - LAVAGE 2 - SPÜLEN 2 - LAVADO 2 - МОЙКА 2</b>								
POMPA - PUMP - POMPE - SPÜLPUMPE - BOMBA - НАСОС	kW	-	-	2	2	2	2	
PORTATA POMPA - PUMP CAPACITY - DÉBIT POMPE - PUMPE-WASSERMENGE - CAPACIDAD BOMBA - ПРОИЗВОДИТЕЛЬНОСТЬ НАСОСА	l/min	-	-	980	980	980	980	
CAPACITÀ VASCA - TANK CAPACITY - CAPACITÉ CUVE - TANK-FASSUNGSVERMÖGEN - CAPACIDAD CUBA - ВМЕСТИМОСТЬ БАКА	L	-	-	100	100	100	100	
RESISTENZA VASCA - RESISTANCE CUVE - TANK HEATING ELEMENT - TANKHEIZUNG - RESISTENCIA CUBA - НАГРЕВАНИЕ	kW-kgv/h	-	-	12	12	12	12	
TEMPERATURA DI LAVORO - OPERATING TEMPERATURE - TEMPÉRATURE DE TRAVAIL - ARBEITSTEMPERATUR - TEMPERATURA DE TRABAJO - РАБОЧАЯ ТЕМПЕРАТУРА	°C	-	-	55	55	60	60	
<b>LAVAGGIO 1 - WASHING 1 - LAVAGE 1 - SPÜLEN 1 - LAVADO 1 - МОЙКА 1</b>								
POMPA - PUMP - POMPE - SPÜLPUMPE - BOMBA - НАСОС	kW	2	2	2	2	2	2	
PORTATA POMPA - PUMP CAPACITY - DÉBIT POMPE - PUMPE-WASSERMENGE - CAPACIDAD BOMBA - ПРОИЗВОДИТЕЛЬНОСТЬ НАСОСА	l/min	980	980	980	980	980	980	
CAPACITÀ VASCA - TANK CAPACITY - CAPACITÉ CUVE - TANK-FASSUNGSVERMÖGEN - CAPACIDAD CUBA - ВМЕСТИМОСТЬ БАКА	L	100	100	100	100	100	100	
RESISTENZA VASCA - RESISTANCE CUVE - TANK HEATING ELEMENT - TANKHEIZUNG - RESISTENCIA CUBA - НАГРЕВАНИЕ	kW-kgv/h	14	14	14	14	14	14	
TEMPERATURA DI LAVORO - OPERATING TEMPERATURE - TEMPÉRATURE DE TRAVAIL - ARBEITSTEMPERATUR - TEMPERATURA DE TRABAJO - РАБОЧАЯ ТЕМПЕРАТУРА	°C	55	55	55	60	65	65	
<b>DOPPIO RISCIAQUO RINFORZATO 2R+ - DOUBLE REINFORCED RINSING 2R+ - DOUBLE RINÇAGE RENFORCÉ 2R+ - ДВОЙНОЕ УСИЛЕННОЕ ПОЛОСКАНИЕ 2R+</b>								
POMPA - PUMP - POMPE - SPÜLPUMPE - BOMBA - НАСОС	kW	0,2	0,2	0,2	0,2	0,2	0,2	
CAPACITÀ VASCA - TANK CAPACITY - CAPACITÉ CUVE - TANK-FASSUNGSVERMÖGEN - CAPACIDAD CUBA - ВМЕСТИМОСТЬ БАКА	L	18	18	18	18	14	18	
TEMPERATURA DI LAVORO - OPERATING TEMPERATURE - TEMPÉRATURE DE TRAVAIL - ARBEITSTEMPERATUR - TEMPERATURA DE TRABAJO - РАБОЧАЯ ТЕМПЕРАТУРА	°C	85	85	85	85	85	85	
<b>POTENZA TOTALE INSTALLATA - TOTAL POWER INSTALLED - PUISSANCE TOTALE INSTALLÉE - INSTALLIERTE LEISTUNG - POTENCIA TOTAL INSTALADA - ОБЩАЯ УСТАНОВЛЕННАЯ МОЩНОСТЬ</b>								
INGRESSO ACQUA 55°C - 55° WATER INLET - ENTRÉE D'EAU 55°C - EINGANGSWASSERTEMPERATUR 55°C - ENTRADA AGUA 55°C - ВХОД ВОДЫ 55°C	kW	27 / 2,50 (V)	29,45 / 3,45 (V)	33,5 / 4,5 (V)	49,45 / 5,45 (V)	53,5 / 6,5 (V)	69,45 / 7,45 (V)	72,5 / 8,5 (V)
INGRESSO ACQUA 10°C - 10° WATER INLET - ENTRÉE D'EAU 10°C - EINGANGSWASSERTEMPERATUR 10°C - ENTRADA AGUA 10°C - ВХОД ВОДЫ 10°C	kW	37,5 / 2,50 (V)	41,45 / 3,45 (V)	48,5 / 4,5 (V)	67,45 / 5,45 (V)	80,5 / 6,5 (V)	95,45 / 7,45 (V)	100,55 / 8,5 (V)
+ HRF10	kW	31,68 / 2,68 (V)	35,63 / 3,5 (V)	42,55 / 4,55 (V)	61,5 / 5,45 (V)	68,55 / 6,55 (V)	83,5 / 7,5 (V)	88,55 / 8,5 (V)
+ HRF20	kW	30,05 / 2,55 (V)	32,5 / 3,5 (V)	39,55 / 4,55 (V)	61,5 / 5,45 (V)	68,55 / 6,55 (V)	83,5 / 7,5 (V)	88,55 / 8,5 (V)
+ HPRF30	kW	31,16 / 6,74 (V)	33,69 / 7,69 (V)	40,74 / 8,74 (V)	59,69 / 9,69 (V)	66,74 / 10,74 (V)	82,69 / 11,69 (V)	88,74 / 8,5 (V)
<b>DIMENSIONI - DIMENSIONS - DIMENSIONS - GRÖSSE - DIMENSIONES - РАЗМЕРЫ</b>								
STANDARD	mm	4500x985 x1860/2200h	5100x985 x1860/2200h	5400x985 x1860/2200h	6000x985 x1860/2200h	6300x985 x1860/2200h	7300x985 x1860/2200h	7600x985 x1860/2200h
A56	mm	L + 600	L + 600	L + 600	L + 600	L + 600	L + 600	L + 600

(1) Piatti Ø230mm -Plates Ø230mm - Assiettes Ø230mm - Geschirr Ø230mm - Platos Ø230mm - Тарелки Ø230mm

note



A series of horizontal lines for writing notes, spanning the width of the page.

